

KÜCHENABLUFT

MFU SERIE

MERHFACH-FILTERBOXEN

Saubere Luft mit ...
InoxAir®

purified^{air}®

EXPERTEN FÜR GEWERBLICHE KÜCHENFILTRATION

Purified Air Ltd. produziert und wartet seit 1984 marktführende Technologien zur Filterung und Kontrolle von Öl, Rauch, Fett und Gerüchen, die in Großküchen entstehen.

INHALT

02

TECHNISCHE ÜBERSICHT

Hauptmerkmale	02
Unsere Filter	03
Wie es funktioniert	06
Modulsystem	07
Technische Daten	08

12

ÜBER UNS

Eine Übersicht	
Unsere Abdeckung	

13

KONTAKT

Kontaktinformationen	
----------------------	--

MFU-SERIE

MEHRFACH-FILTERBOXEN

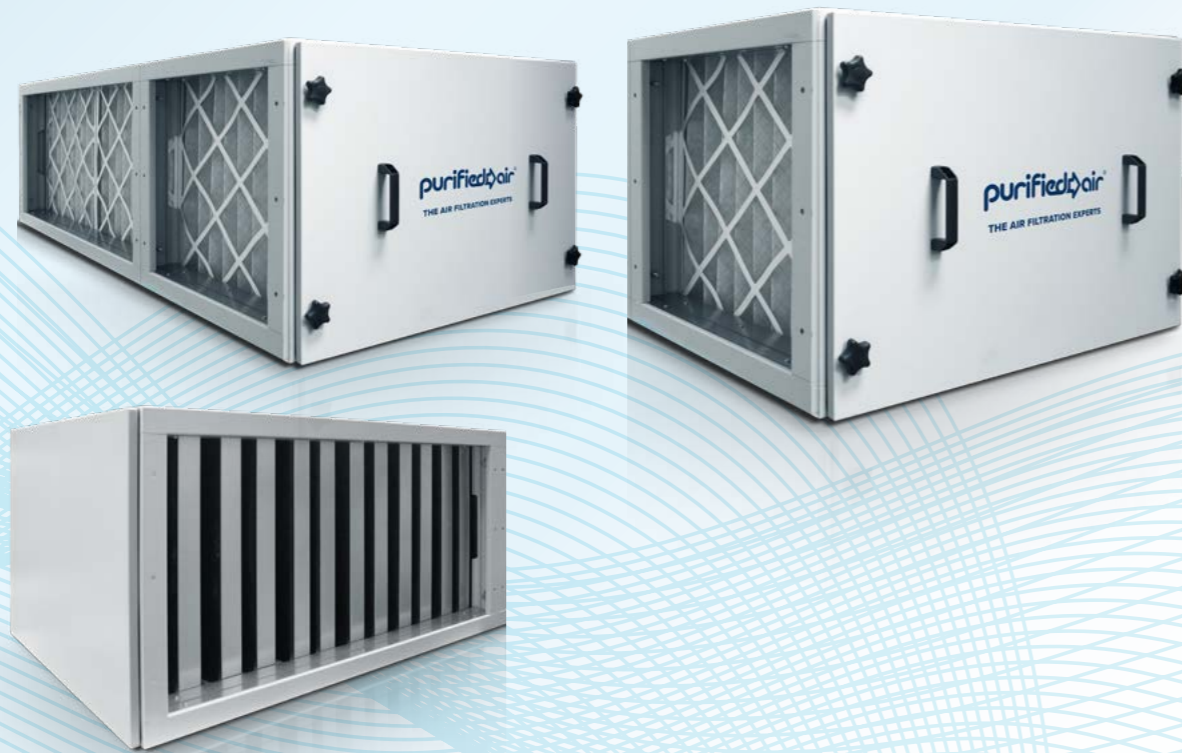

Unsere MFU wurden speziell für **Küchenabluftsysteme** entwickelt. Mit einer Passivluftfilterkombination, die **Panel-, Taschen-, HEPA-** und Kohlefilter umfasst, sammeln sie die aus der Abluft gefilterten Öl-, Fett- und Rauchpartikel.

Das qualitativ hochwertige Gerät kann mehrere Filterkombinationen aufnehmen, deren Wartung, Ersatz oder sogar Neukonfiguration völlig problemlos ist und eine durchweg effektive und kostengünstige Partikelkontrolle der Küchenabluft gewährleistet. Darüber hinaus helfen die Geräte dabei, Fettablagerungen in den Leitungen zu verringern und unangenehmen Gerüchen vorzubeugen.

Dank ihres modularen Aufbaus können sie in unzähligen Konfigurationen konfiguriert werden und so jede erforderliche Durchstromrate sowie eine effektive und effiziente Filtrierung der Küchenabluft bereitstellen.

HAUPTMERKMALE

- ▶ Für Lagersysteme entwickelt
- ▶ unzählige Kombinationen der Passivfiltrierung
- ▶ Mehrere Konfigurationsmöglichkeiten
- ▶ speziell für gewerbliche Küchenanwendungen entwickelt
- ▶ Beseitigt Öl-, Fett- und Rauchpartikel sowie unangenehme Gerüche
- ▶ reduziert Fettansammlungen im Kanalverlauf erheblich
- ▶ modular aufgebaut
- ▶ filtert Partikel bis in den Submikrometerbereich

FILTER ENTFERNEN



Rauch



Dampf



Öl



Fett

UNSERE FILTER

PANELFILTER



Unsere gefalteten Flächenfilter bestehen aus einem gefalteten Fasermedium, das speziell für die Verwendung bei der Luftfiltrierung entwickelt wurde. Um die maximale Steifigkeit zu erzielen, wird dieses dann thermisch auf ein Trägerraster aus galvanisiertem Stahl geklebt und anschließend in einen feuchtigkeitsbeständigen Rahmen aus weiß verkleideter Pappe geklebt. Diese Filter werden als eigenständige Vorfilter oder als Vorfilter für Beutelfilter verwendet, die Öl- und Fettpartikel herausfiltern.

TASCHEFILTER



Unsere Mehrzweck-Beutelfilter werden mit einem Kopfteil aus galvanisiertem Stahl versehen, um die Taschensets zu erhalten.

Die Taschen bestehen aus synthetischen Mikrofasern, die speziell zum Einsatz in der Luftfiltrierung entwickelt wurden. Sie können als Vorfilter für Kohlezellen zum Abzug schlechter Gerüche und Entfernung von Öl- und Fettpartikeln vor der Kohlefilterstufe eingesetzt werden.



HEPA FILTER

Um als High-Efficiency Particulate Air- bzw. HEPA-Filter bezeichnet werden zu können, muss der Filter in der Lage sein, aus der ihn durchströmenden Luft 99,97 % Partikel bis hinein in den Submikrometerbereich zu entfernen. Der Haupteinsatzbereich von HEPA-Filtrierung ist die Entfernung von Rauchpartikeln. Wir liefern HEPA-Filter in vielen verschiedenen Größen und Klassen. Teilen Sie uns also gerne Ihre spezifischen Anforderungen mit.



AKTIVKOHELFILTER

Für unsere standortsicheren Kohlefilter kommen Aktivkohleplatten zum Einsatz, um die unangenehm riechenden Gase in der Abluftleitung gewerblicher Küchen durch den Prozess chemischer Absorption zu extrahieren. Durch die Installation adäquater Vorfilter vor unseren standortsicheren Filtern wird die Lebensdauer des Kohlefilters erheblich verlängert, damit er schlechte Gerüche über einen viel längeren Zeitraum optimal beseitigen kann.

WIE ES FUNKTIONIERT

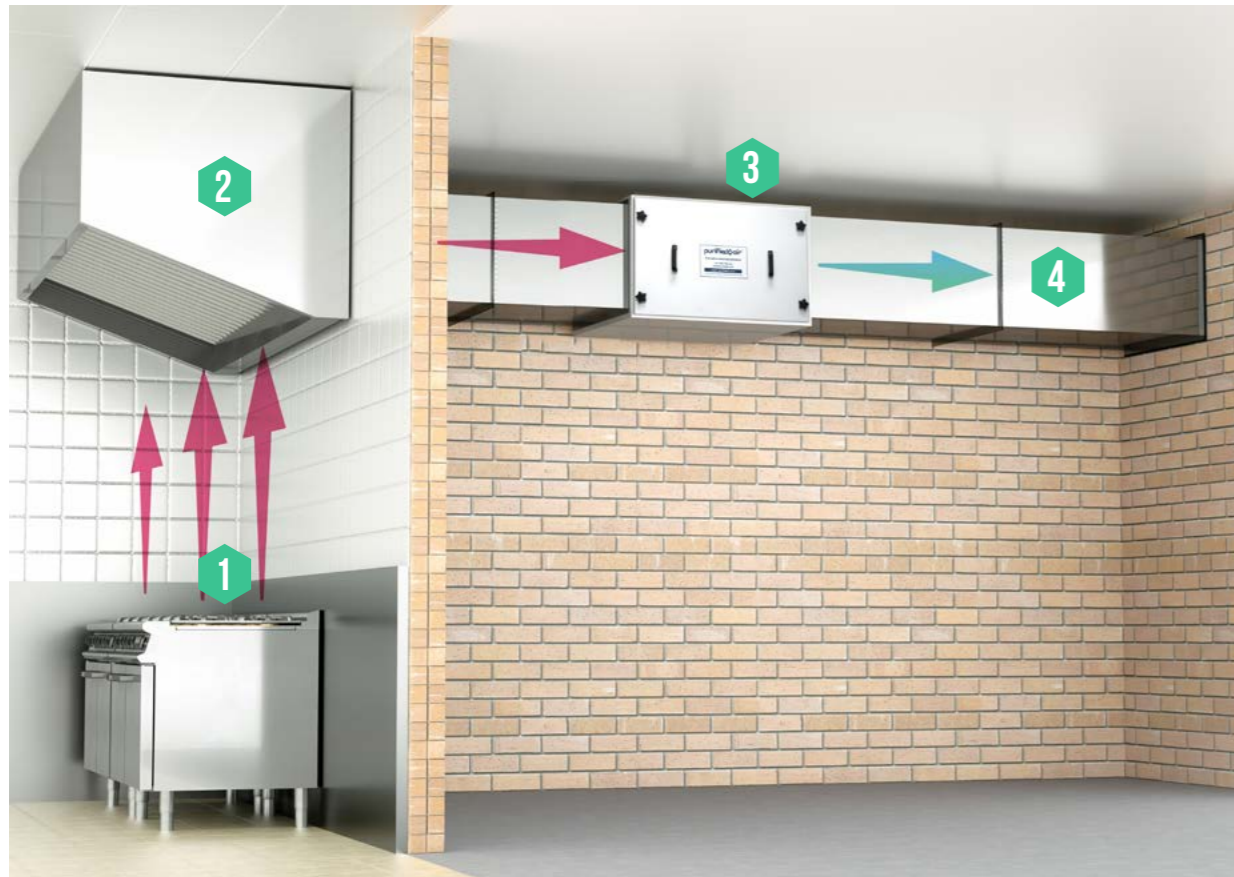

Unsere MFU werden in die Küchenabluftanlage integriert und können modular konfiguriert werden, um alle Anforderungen an die Abluftdurchstromraten zu erfüllen.

- 01** Partikel und Gerüche aus der Küche
- 02** Dunstabzugshauben
- 03** MFU-Gerät
- 04** Luftstrom

UNSER SERVICE



MODULSYSTEM

Mit unserem System können Planer und Installateure eine große Bandbreite an Konfigurationen schaffen, die eine kundenspezifisch anpassbare Kombination verschiedener Luftfilter umfassen. Das ermöglicht eine maßgeschneiderte, kosteneffiziente Luftfiltrierungslösung.

MFU 600



MFU 1200



MFU 1800



BEISPIELKONFIGURATIONEN

2 X MFU 600



2 X MFU 1800



TECHNISCHE DATEN

GLOBALE SPEZIFIKATIONEN					
FILTERS		Breite (mm)	Höhe	Tiefe	Gewicht (kg)
Panel	45mm	595	595	45	0.5
	95mm	595	595	95	0.5
Taschen	300mm	592	592	300	1.5
HEPA	300mm	592	592	300	18
Aktivkohle	Half	595	595	292	25
	Standort-sicher	594	594	597	54
NUR GEHÄUSE					
MFU 600		640	630	925	55.5
MFU 1200		1245	630	925	78
MFU 1800		1885	630	925	133.5

MFU 600

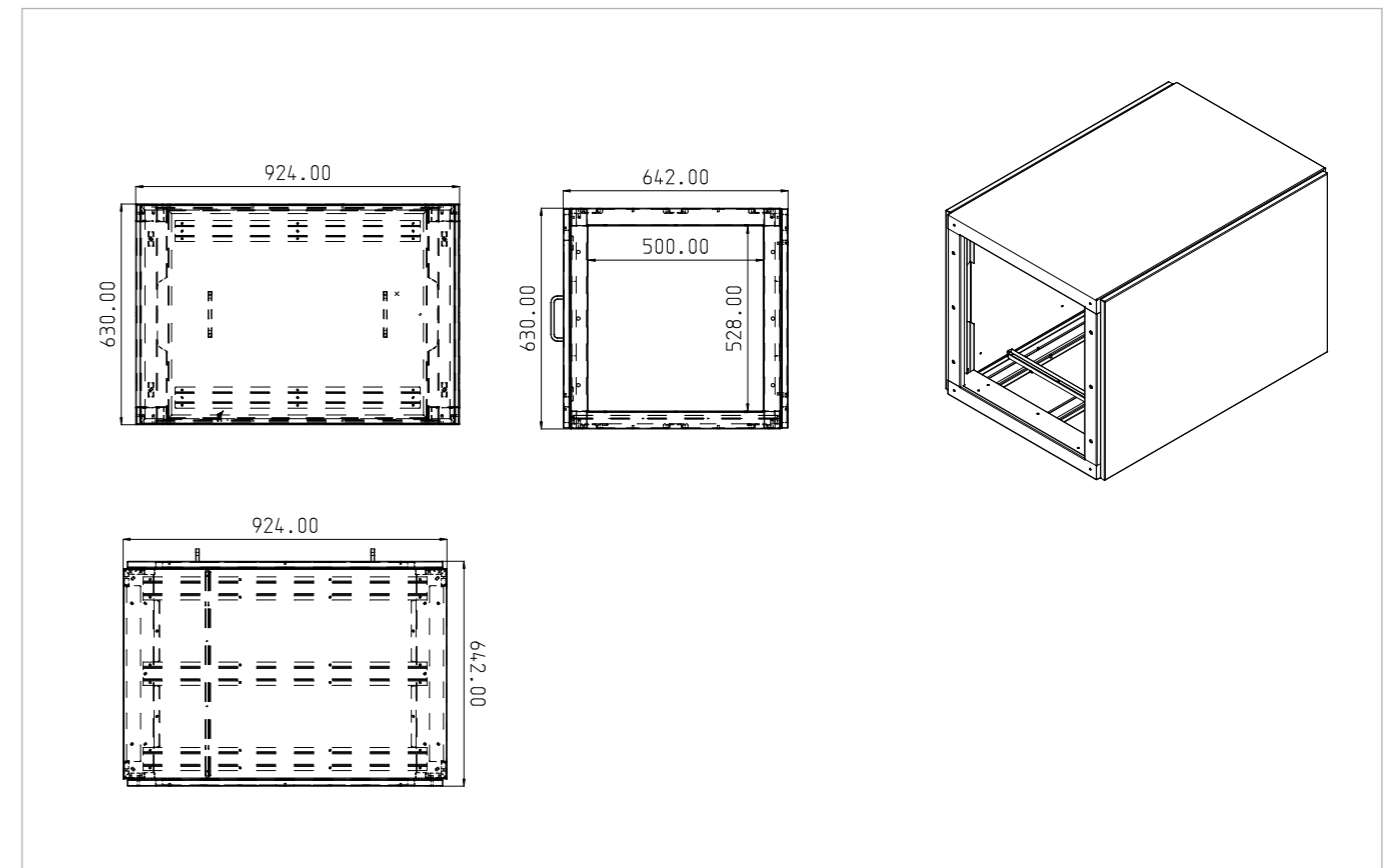

MFU 600		Model A1	Model B1	Model C1	Model D1	Model E2	Model F2
Panel	45mm						
	95mm	1	1	1	1	1	1
Taschen	300mm		1	1			1
HEPA	300mm		1		1		1
Aktivkohle	Hälfte			1	1		
	Standortsicher	3				6	3
Volumenstrom*		1m³/ Sek	1m³/ Sek	1m³/ Sek	1m³/ Sek	1m³/ Sek	1m³/ Sek
Gewicht		110	76	89	106	220	186
Anz. B		Einfach	Einfach	Einfach	Einfach	Doppelt	Doppelt
Abmessungen							
Höhe		630	630	630	630	630	630
Breite		640	640	640	640	640	640
Tiefe	(in Richtung des Luftstroms)	925	925	925	925	1850	1850

* Volumenstrom: Die Auswahl der Einheit ist abhängig von der Luftmenge und der Kochart.

ÜBER UNS

Purified Air Ltd. ist seit 1984 darauf bestrebt, die beste und kostengünstigste Möglichkeit zur Filterung und Kontrolle von Öl, Rauch, Fett und Gerüchen, die in Großküchen und bei der Installation und Wartung in Privathaushalten zu finden.

Purified Air stellt Produkte zur Filterung und Geruchskontrolle für Lager- und kundenspezifische Systeme her und beliefert viele Branchenmarken mit Systemen. Das Design jeder Lösung basiert auf der Art der zubereiteten Lebensmittel, dem verwendeten Garprozess und der abgesaugten Luftmenge, und bietet die gereinigte Küchenabluft wie sie sich für Restaurants aus den Sektoren Fast Food, Casual Dining und Luxury Concept Restaurant (Fine Dining) bewährt hat. In dem wir mit diesen Variablen arbeiten, können wir einige der weltweit besten gewerblichen Küchenfilter- und Geruchskontrollsysteme entwickeln und liefern.

WELTWEITE ABDECKUNG

- Vereinigtes Königreich
- Mittlerer Osten
- Europa
- Asien
- Australasien

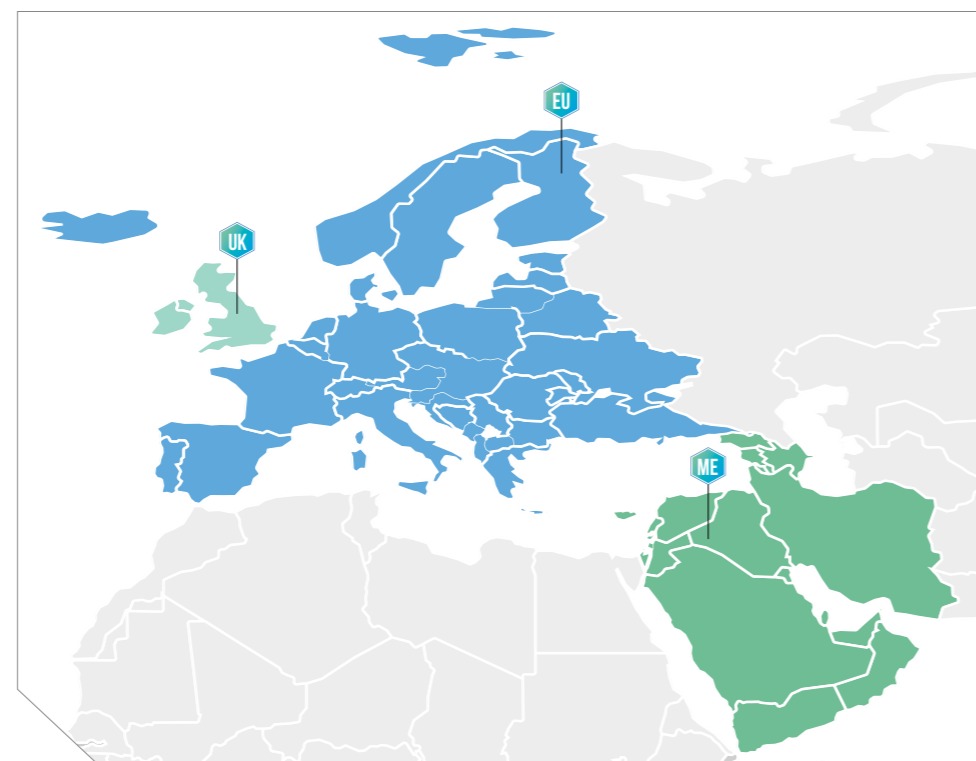

KONTAKT

- +44 (0) 1708 755 414
- enq@purifiedair.com
- Purified Air Limited, Lyon House
Lyon Road, Romford,
Essex RM1 2BG, United Kingdom

purifiedair.com

purifiedair®

purifiedair.com

Saubere Luft mit ...
InoxAir®

inoxair.de
