

KÜCHENABLUFT

# ESP SORTIMENT

---

1500 | 3000 | 4500 | 6000

*Saubere Luft mit ...*  
**InoxAir®**

purified<sup>air</sup>®

# EXPERTEN FÜR GEWERBLICHE KÜCHENFILTRATION

Purified Air Ltd. produziert und wartet seit 1984 marktführende Technologien zur Filterung und Kontrolle von Öl, Rauch, Fett und Gerüchen, die in Großküchen entstehen.

## INHALT

02

### TECHNISCHE ÜBERSICHT

Hauptmerkmale	02
ESP Technologie	03
Wie es funktioniert	04
Vorteile von ESP	05
Technische Daten	06

08

### ÜBER UNS

Eine Übersicht	
Unsere Abdeckung	

09

### KONTAKT

Kontaktinformationen	
----------------------	--

# ESP-SORTIMENT

1500 | 3000 | 4500 | 6000



Unsere ESP wurden speziell für Küchenabluftsysteme entwickelt; sie verfügen über integrierte Auffangwannen, um die aus der Abluft gefilterten Öl-, Fett- und Rauchpartikel aufzufangen.

Dies vereinfacht nicht nur die Wartung, sondern beseitigt auch potenziell gefährliche Verschüttungen von der Unterseite der Einheiten und reduziert die Fettablagerungen in den Kanälen.

Die Ionisationsspannung wurde so konzipiert, dass sie mit einem negativen Potenzial arbeitet, was die Ionisierung der Partikel verstärkt und auch mehr Ozonerzeugt, das bei der Reduzierung von Kochgerüchen hilfreich ist.

## HAUPTMERKMALE

- beseitigt bis zu 98 % Öl-, Fett- und Rauchpartikel
- speziell für gewerbliche Küchenanwendungen entwickelt
- filtert Partikel bis in den Submikrometerbereich
- energieeffizient: - verbraucht nicht mehr als 50 W
- produziert Ozon, um schlechte Gerüche zu reduzieren
- reduziert Fettansammlungen im Kanalverlauf erheblich
- mit einem integrierten Auffangbehälter entworfen
- Schutzart IP65 für den Außenbereich
- modular aufgebaut

### FILTER ENTFERNEN



Rauch



Dampf



Öl



Fett

# WIE ES FUNKTIONIERT

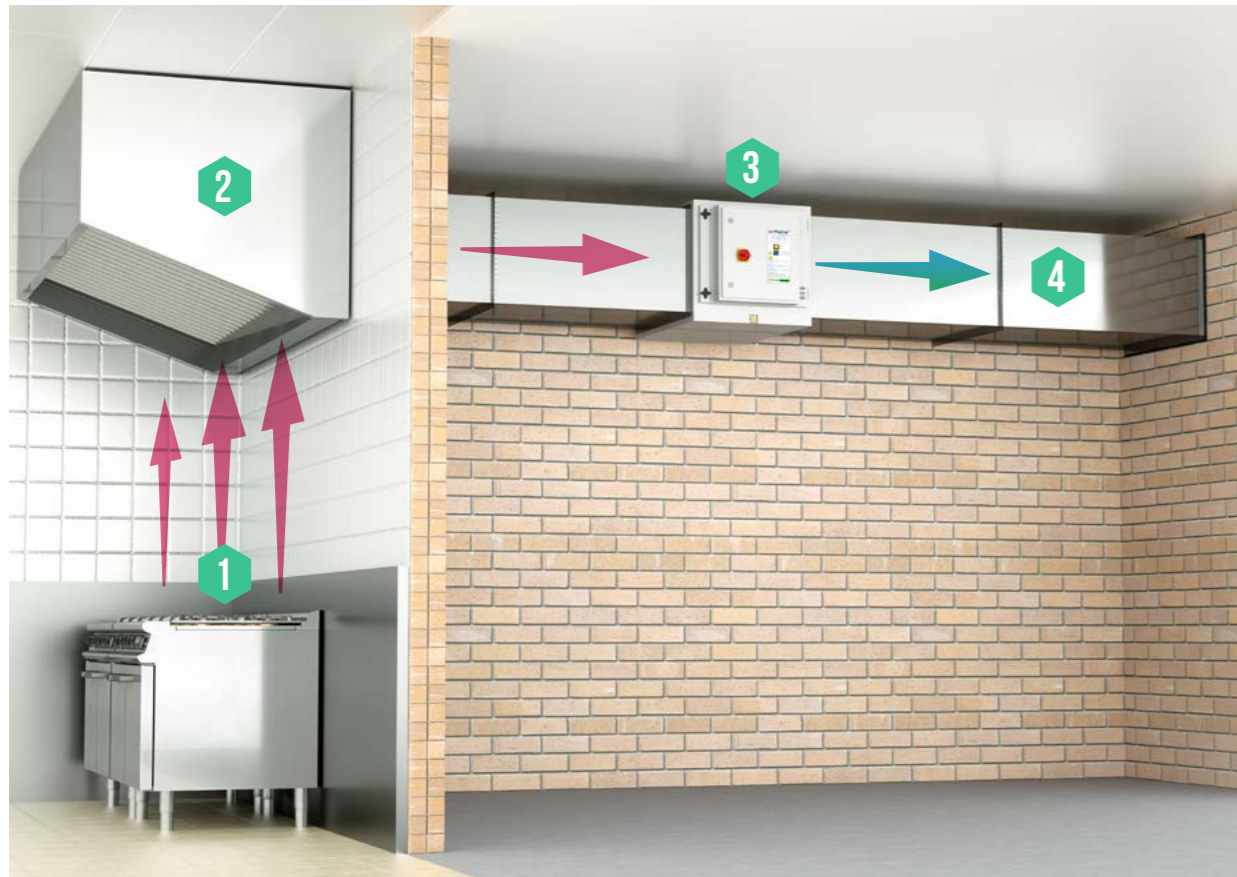

Unsere ESP-Geräte werden in die Küchenabluftanlage integriert und können modular konfiguriert werden, um alle Anforderungen an das Abluftvolumen zu erfüllen.

- 01** Partikel und Gerüche aus der Küche

**02** Dunstabzugshauben
- 03** ESP – Partikelkontrolleinheit

**04** Luftstrom

## UNSER SERVICE



# DER ELEKTROSTATISCHE PROZESS

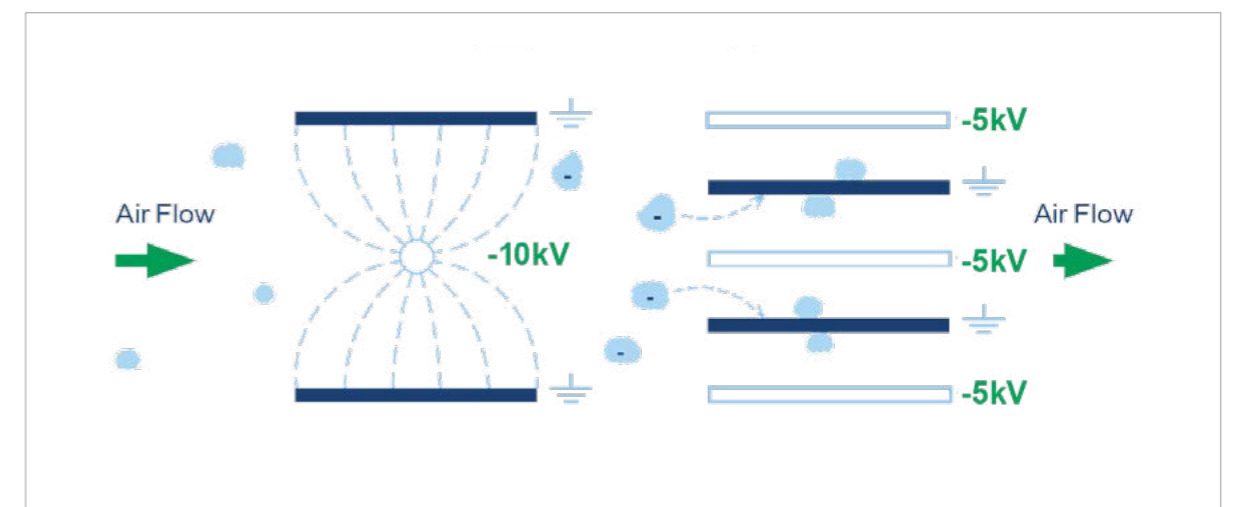

Das obige Diagramm veranschaulicht die Funktionsweise eines elektrostatischen Abscheiders. Wenn die Luft in die kombinierte Ionisator-/Kollektorzelle

gelangt, werden die Partikel im Luftstrom polarisiert. Auf ihrem weiteren Weg durch den Ionisator und zwischen den Platten der Kollektorzelle werden die polarisierten Partikel von

den positiv geladenen Platten abgestoßen und von den geerdeten Platten angezogen, wo sie dann haften bleiben und so aus dem Luftstrom herausgefiltert werden.

## VORTEILE DER ELEKTROSTATISCHEN TECHNOLOGIE

- beseitigt bis zu 99 % der Partikel
- filtert Partikel bis in den Submikrometerbereich
- modular aufgebaut
- energieeffizient

## TECHNISCHE DATEN

	ESP 1500	ESP 3000	ESP 4500	ESP 6000
Stromversorgung	220-240 V 50HZ	220-240 V 50HZ	220-240 V 50HZ	220-240 V 50HZ
Leistungsaufnahme	20 <sub>w</sub>	30 <sub>w</sub>	40 <sub>w</sub>	50 <sub>w</sub>
Max. Volumenstrom	2520 m <sup>3</sup> /h	5040 m <sup>3</sup> /h	7560 m <sup>3</sup> /h	10080 m <sup>3</sup> /h
Abmessungen (mm)	T 450 H 630 B 640	T 900 H 630 B 640	T 1350 H 630 B 640	T 1800 H 630 B 640
Gewicht	55 <sub>KG</sub>	85 <sub>KG</sub>	118 <sub>KG</sub>	153 <sub>KG</sub>

## ZEICHNUNGEN

### ESP 1500

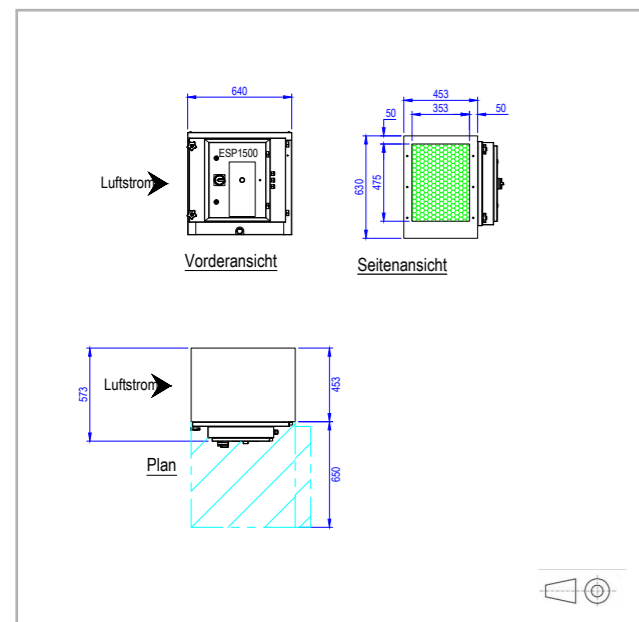

### ESP 3000

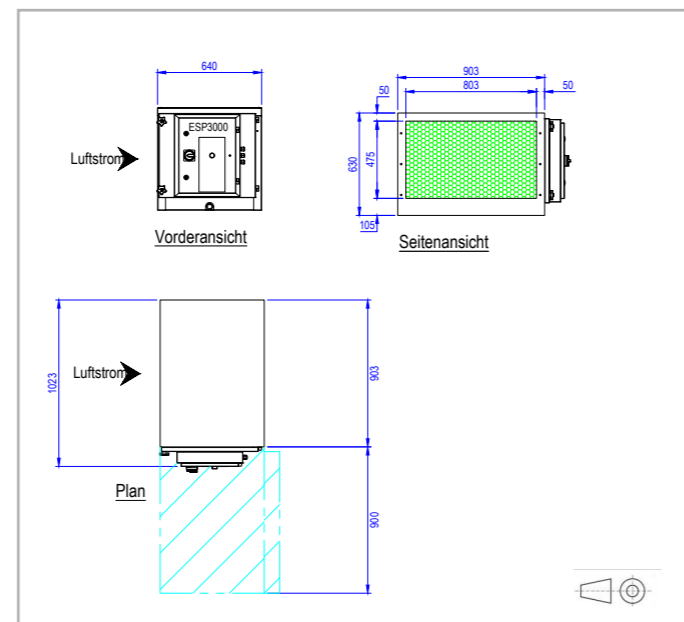

### ESP 4500

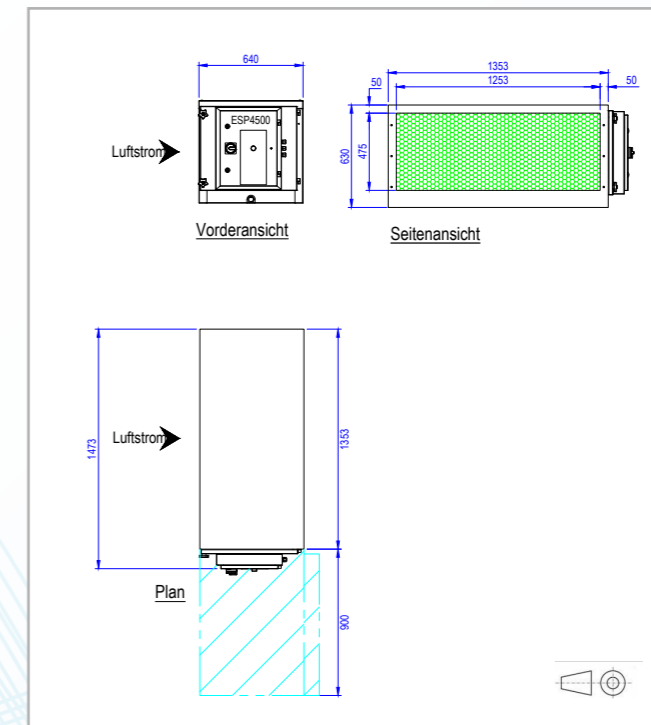

### ESP 6000

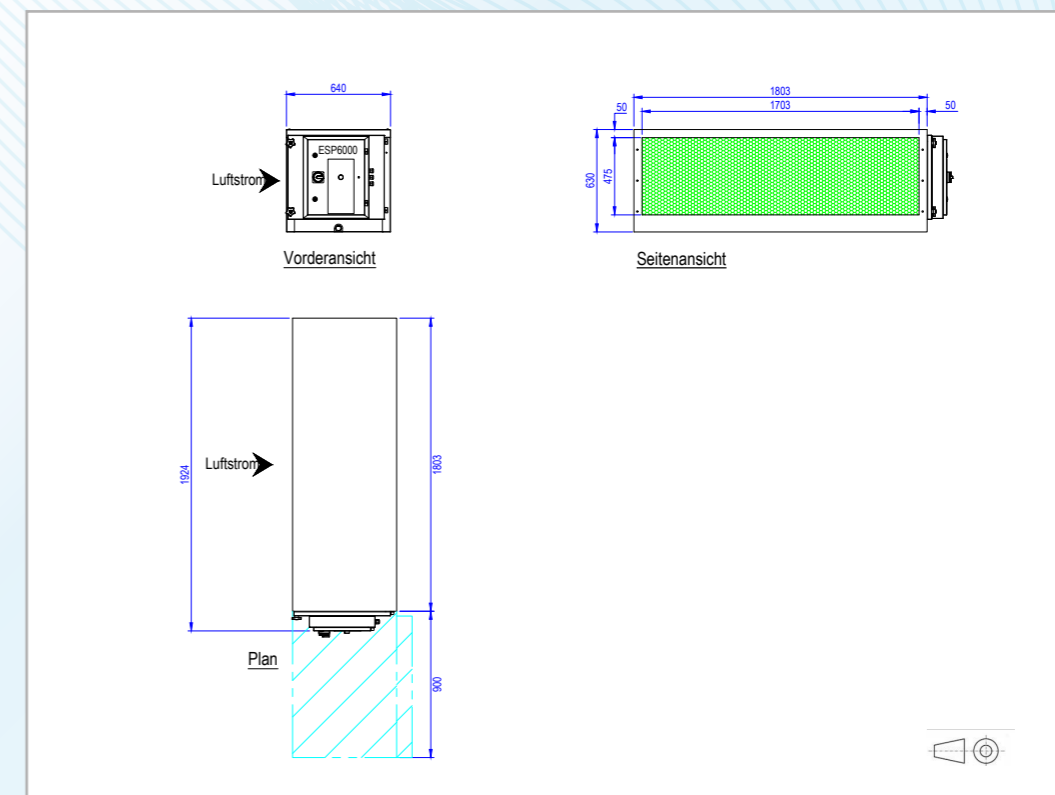

## ÜBER UNS

Purified Air Ltd. ist seit 1984 darauf bestrebt, die beste und kostengünstigste Möglichkeit zur Filterung und Kontrolle von Öl, Rauch, Fett und Gerüchen, die in Großküchen und bei der Installation und Wartung in Privathaushalten zu finden.

Purified Air stellt Produkte zur Filterung und Geruchskontrolle für Lager- und kundenspezifische Systeme her und beliefert viele Branchenmarken mit Systemen. Das Design jeder Lösung basiert auf der Art der zubereiteten Lebensmittel, dem verwendeten Garprozess und der abgesaugten Luftmenge, und bietet die gereinigte Küchenabluft wie sie sich für Restaurants aus den Sektoren Fast Food, Casual Dining und Luxury Concept Restaurant (Fine Dining) bewährt hat. In dem wir mit diesen Variablen arbeiten, können wir einige der weltweit besten gewerblichen Küchenfilter- und Geruchskontrollsysteme entwickeln und liefern.

### WELTWEITE ABDECKUNG

- Vereinigtes Königreich
- Mittlerer Osten
- Europa
- Asien
- Australasien

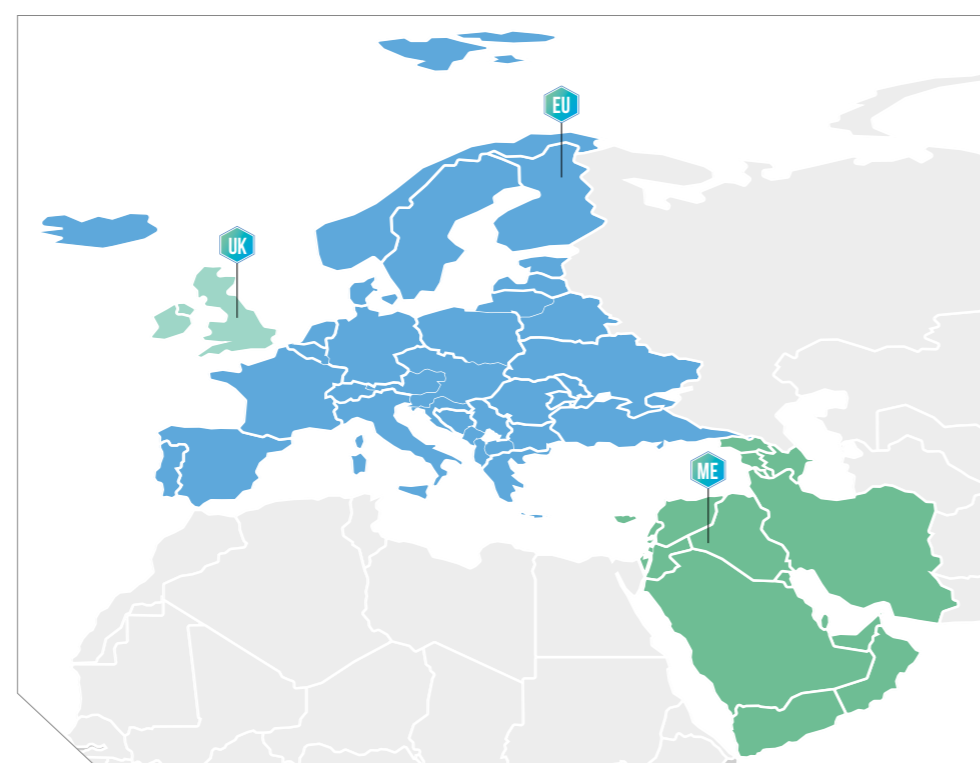

# KONTAKT

+44 (0) 1708 755 414

enq@purifiedair.com

Purified Air Limited, Lyon House  
Lyon Road, Romford,  
Essex RM1 2BG

[purifiedair.com](http://purifiedair.com)

purifiedair®

---

[purifiedair.com](http://purifiedair.com)

---

*Saubere Luft mit ...*  
**InoxAir®**

---

[inoxair.de](http://inoxair.de)

---